

NOTE: THE JUNCTION BOXES MUST BE SOLIDLY FIXED TO THE WALL AND ATTACHED TO THE STRUCTURE INSIDE THE WALL BEFORE PROCEEDING TO THE INSTALLATION.

NOTE: LES BOÎTES DE JONCTION DOIVENT ÊTRE SOLIDEMENT FIXÉES SUR LE MUR ET RATTACHÉES À LA STRUCTURE DANS LE MUR AVANT DE DÉBUTER L'INSTALLATION.

Warning: Every Axis Lighting fixture undergoes quality testing. Should an LED board not work properly, please turn fixture off and contact Axis technical support at 1-800-263-2947 for immediate assistance.

Avertissement: Chaque luminaire d'éclairage Axis sont soumis à des tests de qualité. Si une carte DEL ne fonctionne pas normalement, veuillez couper l'alimentation et contacter le support technique d'Axis au 1-800-263-2497.

1

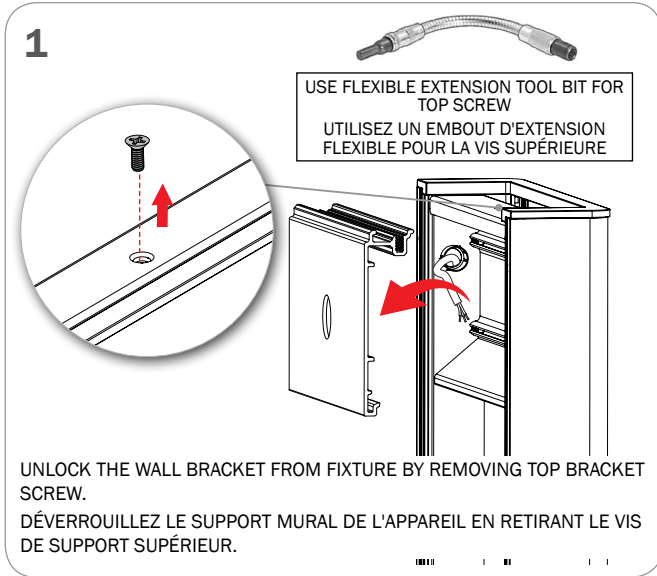

USE FLEXIBLE EXTENSION TOOL BIT FOR TOP SCREW
UTILISEZ UN EMBOUT D'EXTENSION FLEXIBLE POUR LA VIS SUPÉRIEURE

UNLOCK THE WALL BRACKET FROM FIXTURE BY REMOVING TOP BRACKET SCREW.
DÉVERROUILLEZ LE SUPPORT MURAL DE L'APPAREIL EN RETIRANT LE VIS DE SUPPORT SUPÉRIEUR.

2

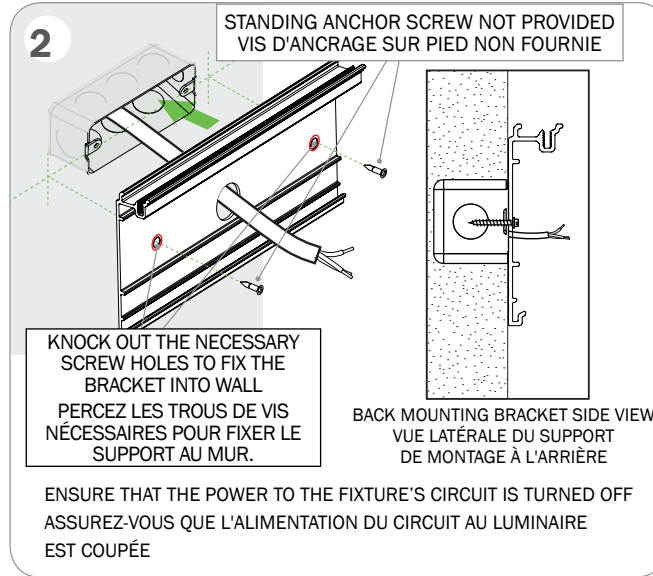

STANDING ANCHOR SCREW NOT PROVIDED
VIS D'ANCRAGE SUR PIED NON FOURNIE

KNOCK OUT THE NECESSARY SCREW HOLES TO FIX THE BRACKET INTO WALL
PERCEZ LES TROUS DE VIS NÉCESSAIRES POUR FIXER LE SUPPORT AU MUR.

BACK MOUNTING BRACKET SIDE VIEW
VUE LATÉRALE DU SUPPORT DE MONTAGE À L'ARRIÈRE

ENSURE THAT THE POWER TO THE FIXTURE'S CIRCUIT IS TURNED OFF
ASSUREZ-VOUS QUE L'ALIMENTATION DU CIRCUIT AU LUMINAIRE EST COUPEE

3

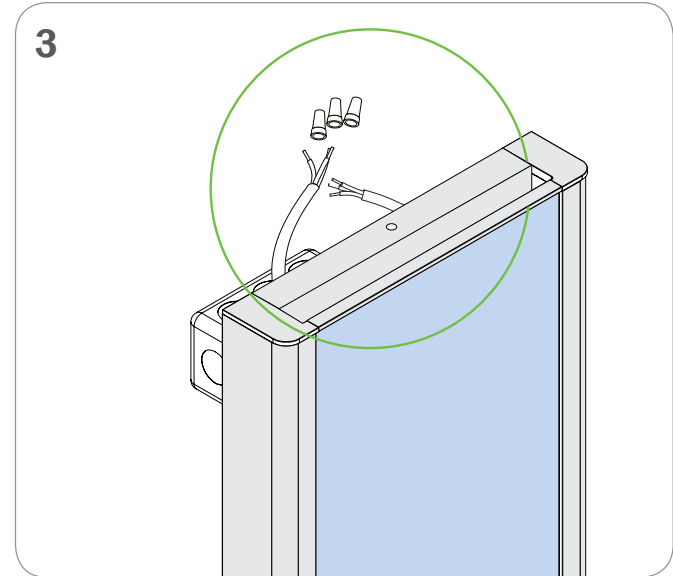

4

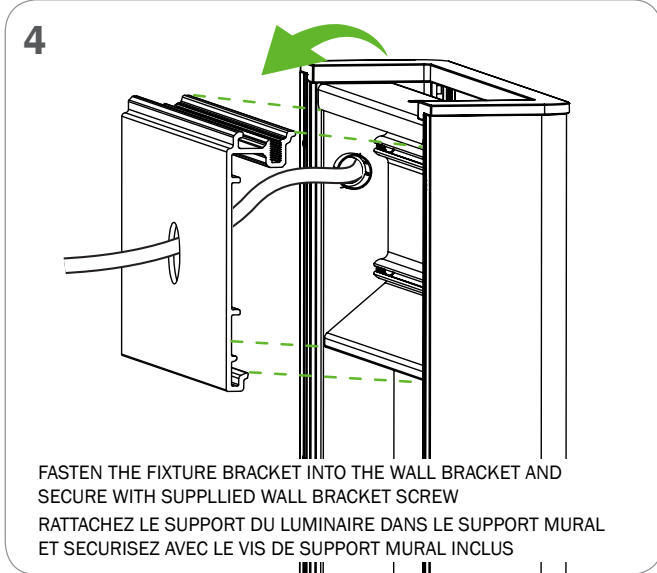

FASTEN THE FIXTURE BRACKET INTO THE WALL BRACKET AND SECURE WITH SUPPLIED WALL BRACKET SCREW
RATTACHEZ LE SUPPORT DU LUMINAIRE DANS LE SUPPORT MURAL ET SECURISEZ AVEC LE VIS DE SUPPORT MURAL INCLUS

5

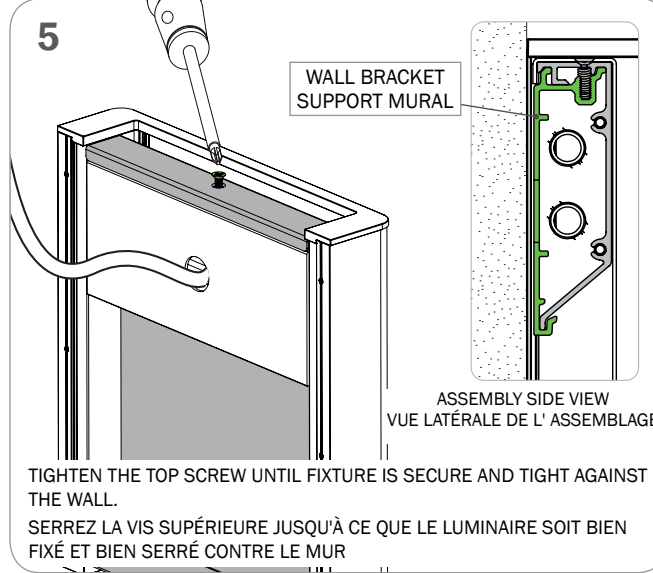

WALL BRACKET
SUPPORT MURAL

ASSEMBLY SIDE VIEW
VUE LATÉRALE DE L'ASSEMBLAGE

TIGHTEN THE TOP SCREW UNTIL FIXTURE IS SECURE AND TIGHT AGAINST THE WALL.
SERREZ LA VIS SUPÉRIEURE JUSQU'À CE QUE LE LUMINAIRE SOIT BIEN FIXÉ ET BIEN SERRÉ CONTRE LE MUR

5

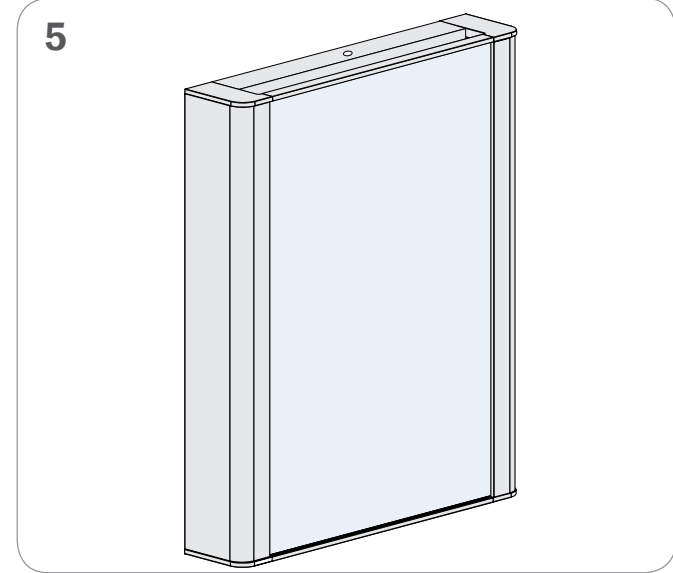

Product design and development is an ongoing process at Axis Lighting. We reserve the right to change specifications. Contact Axis for the latest product information. © 2018 Axis Lighting Inc. 1.800.263.2947 [T]514.948.6272

La conception et le développement font partie d'un processus d'évolution continu chez Éclairage Axis. Nous nous réservons le droit de changer les spécifications. Pour obtenir l'information la plus récente sur le produit, veuillez contacter Axis.

FILE NAME / FILE NAME:BCSBTQ_INST
REVISION 001 / RÉVISION 001

15 / 11 / 2023



WARNING: LOCATE ALL POWER CONDUITS AND CABLES. RISK OF FIRE AND ELECTRICAL SHOCK. FIXTURE MUST BE INSTALLED BY A QUALIFIED ELECTRICIAN ONLY IN ACCORDANCE WITH NATIONAL, LOCAL BUILDING AND ELECTRICAL CODES. DISCONNECT POWER AT ELECTRICAL PANEL BEFORE SERVICING.

AVERTISSEMENT: LOCALISER TOUS LES CIRCUITS ET CABLES. RISQUE D'INCENDIE ET DE CHOC ÉLECTRIQUE. LE LUMINAIRE DOIT ÊTRE INSTALLÉ PAR UN ÉLECTRICIEN QUALIFIÉ ET EN RESPECTANT LES CODES DU BÂTIMENT ET ÉLECTRIQUES NATIONAUX ET LOCAUX. COUPER L'ALIMENTATION AU PANNEAU ÉLECTRIQUE AVANT D'EFFECTUER L'ENTRETIEN.